

Kegelrückschlagventil

Valvola di ritegno a sede conica

Taper seat non-return valve

SO CV 53B21
SOL CV 53B21

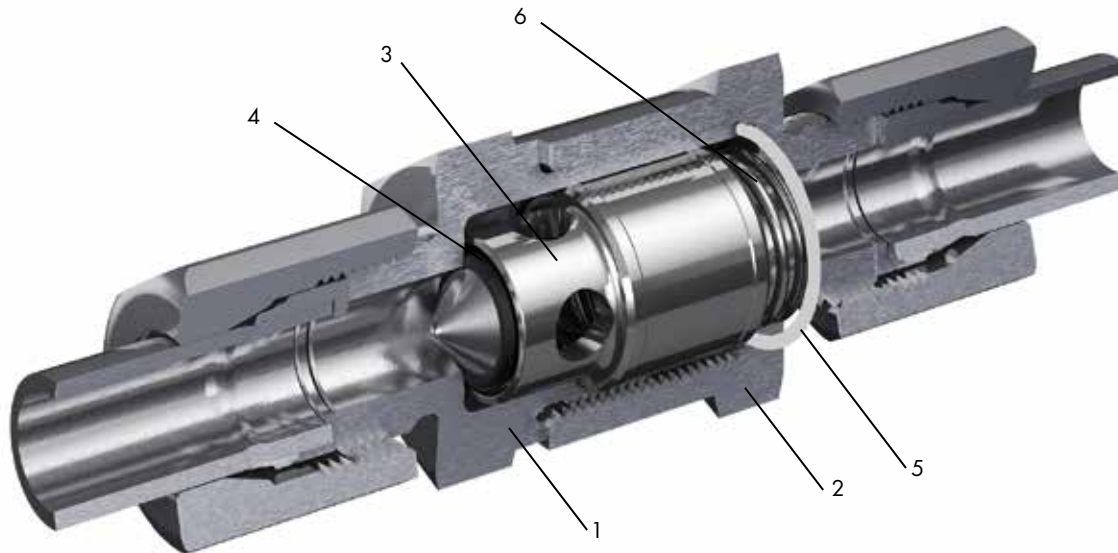

Nr. No.	Bezeichnung Designazione Description	Material Materiale Material	Nr. No.	Bezeichnung Designazione Description	Material Materiale Material	Nr. No.	Bezeichnung Designazione Description	Material Materiale Material
1	Ventilkegelführung Guida cono valvola Valve cone guide	1.4571	3	Ventilkegel Cono valvola Valve cone	1.4571	5	Dichtscheibe Disco di tenuta Sealing washer	PTFE (FDA)
2	Ventilmutter Dado valvola Valve nut	1.4571	4*	Dichtung Guarnizione Seal	FKM (FDA)	6*	Druckfeder Molla di compressione Compression spring	1.4401

Spezifikationen

Betriebsdruck (PN): 100 bis 200 bar
 Temperatur: -20°C bis +200°C
 Öffnungsdruck: 1 bar ± 20 %
 Sicherheitsfaktor: 1.5-fach

Merkmale

- Funktion: Rückflussverhinderer
- Einsatz: Luft, Öle und Flüssiggase (Beständigkeit Dichtung beachten)
- Material: Edelstahl 1.4571

* Optionen

- Nr. 4 - Dichtung: EPDM, FFKM
- Nr. 6 - Druckfeder: Öffnungsdruck 0.2, 0.5, 2, 3, 5 bar, ± 20 % (mind. ± 0.1 bar)
- Varianten: mit Übergangsmuffe SO 50030 oder Übergangsnippel SO 50040

Specifiche

Pressione di esercizio (PN): 100 a 200 bar
 Temperatura: -20°C a +200°C
 Pressione di apertura: 1 bar ± 20 %
 Fattore di sicurezza: 1.5 volte

Caratteristiche

- Funzione: valvola antiriflusso
- Applicazione: aria, oli e gas liquidi (si consideri la resistenza della guarnizione)
- Materiale: acciaio inossidabile 1.4571

* Opzioni

- No. 4 - Guarnizione: EPDM, FFKM
- No. 6 - Molla di compressione: pressione di apertura 0.2, 0.5, 2, 3, 5 bar, ± 20 % (min. ± 0.1 bar)
- Altre versioni: con nipplo femmina SO 50030 o maschio SO 50040

Specifications

Working pressure (PN): 100 to 200 bar
 Temperature: -20°C to +200°C
 Opening pressure: 1 bar ± 20 %
 Safety factor: 1.5 times

Characteristics

- Function: check valve
- Uses: air, oils and liquid gases (check resistance of seal)
- Material: stainless steel 1.4571

* Options

- No. 4 - Seal: EPDM, FFKM
- No. 6 - Compression spring: opening pressure 0.2, 0.5, 2, 3, 5 bar, ± 20 % (min. ± 0.1 bar)
- Other versions: with female SO 50030 or male adaptor SO 50040

Ventile Edelstahl

Valvole inox

Valves stainless steel

Durchflussdiagramm

Der Druckabfall nimmt mit zunehmendem Durchfluss überproportional zu.

Diagramma di velocità flusso

Con l'aumento della velocità di flusso il calo della pressione aumenta sovrapporzionalmente.

Flow rate

The pressure drop increases disproportionately with increasing flow rate.

SO CV 53B21

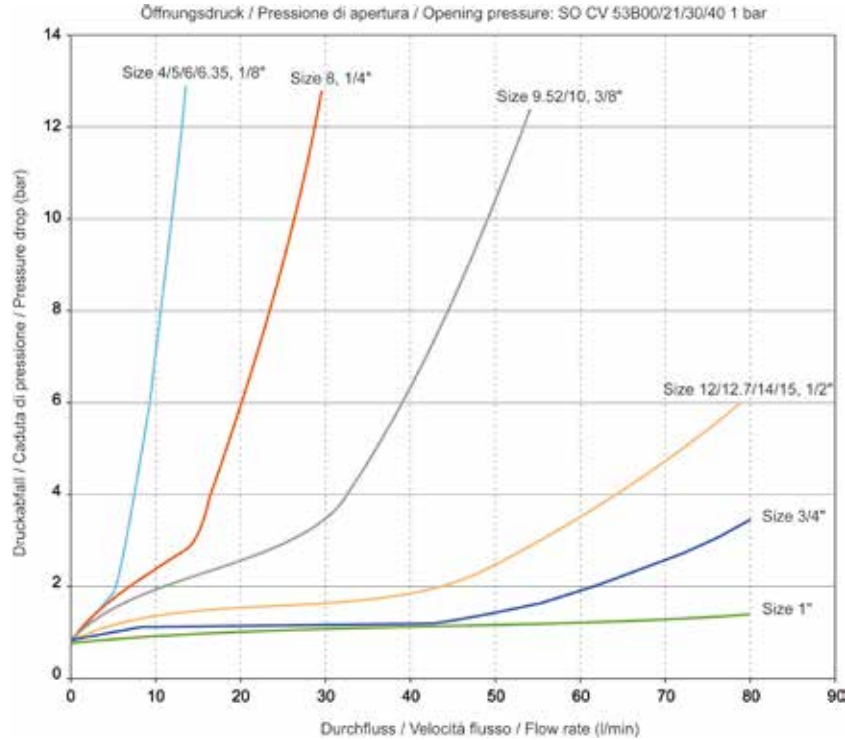

Öffnungsdruckdiagramm

Der Öffnungsdruck bewegt sich im blau skizzierten Bereich. Das Ventil schliesst im rot skizzierten Bereich.

Diagramma della pressione di apertura

La pressione di apertura si muove nella zona blu. La valvola si chiude nella zona rosso.

Opening pressure diagram

The opening pressure ranges within the blue section. The valve closes within the red section.

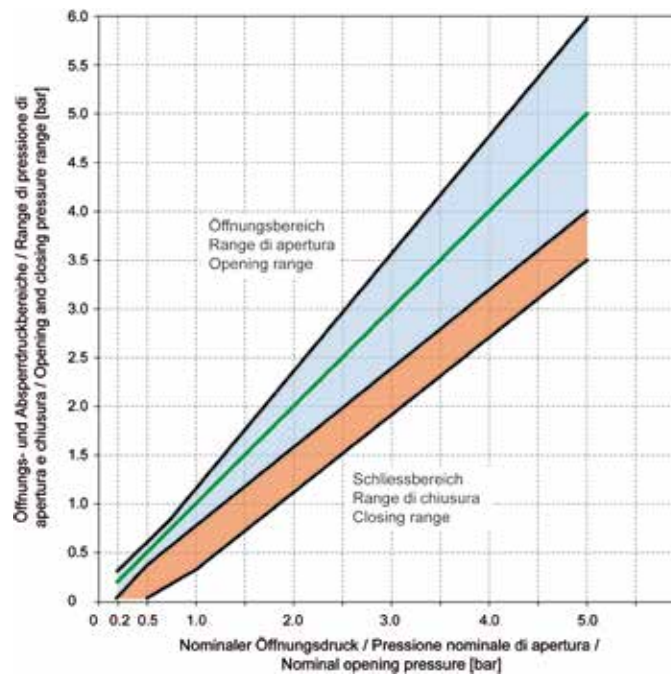

Sonderausführungen

siehe Kapitelübersicht

Servizi opzionali

vedi descrizione del capitolo

Optional services

see chapter overview