

Jacoflon

tubi flessibili in PTFE con rivestimento in acciaio inossidabile

Jacoflon tubi flessibili in PTFE con rivestimento esterno in acciaio inox

Con **Jacoflon**, SERTO offre un prodotto che soddisfa i più severi requisiti a livello di resistenza, flessibilità e sicurezza. **Jacoflon** è un tubo flessibile in PTFE avvolto da una calza metallica in acciaio inossidabile di alta qualità – un prodotto per applicazioni particolari.

PTFE e rivestimento in inox

Il principale vantaggio del PTFE è la sua elevata resistenza alla maggior parte delle sostanze chimiche, dei solventi e dei detergenti oltre che a vapore e aria compressa. **Jacoflon** coniuga i vantaggi del PTFE a quelli della calza in acciaio inossidabile per offrire una maggiore flessibilità d'uso, elevata sicurezza, lunga durata e una maggiore resistenza alla pressione.

Gamme

I tubi sono disponibili in 5 diverse qualità con diversi tipi di raccordo in acciaio inossidabile 1.4571. SERTO produce secondo le specifiche del cliente – just-in-time.

Campi di applicazione

Costruzione di impianti e raccordi, costruzione apparecchi di condizionamento, industria alimentare e delle bevande, tecnica medica e di laboratorio, tecnica idraulica, industria spaziale e automobilistica

Caratteristiche

- elevata resistenza a quasi tutte le sostanze chimiche, detergenti e solventi
- resistente ai raggi UV, agli agenti atmosferici e all'invecchiamento
- elevata resistenza alla temperatura, non infiammabile
- coefficiente di attrito interno estremamente basso e quindi limitata resistenza allo scorrimento
- assolutamente non nocivi

Punti a favore di Jacoflon

- elevata sicurezza d'impiego
- lunga durata
- elevata resistenza all'usura
- elevata resistenza alla fatica per flessione

Punti a favore di SERTO

- prodotti di elevata qualità
- risparmio sui costi: tutto da un unico fornitore
- soluzioni personalizzate
- servizio di fornitura affidabile, tempi di consegna ottimizzati, elevata qualità della fornitura

Specifiche

- materiale:
 - tubo interno: PTFE
 - calza: acciaio inox 1.4301
 - raccordi: acciaio inox 1.4571
- gamma di temperatura: da -60°C a +250°C

Utilizza il nostro configuratore di tubi nel nostro Online Shop per richiedere facilmente il vostro tubo Jacoflon assemblato >> shop.serto.com

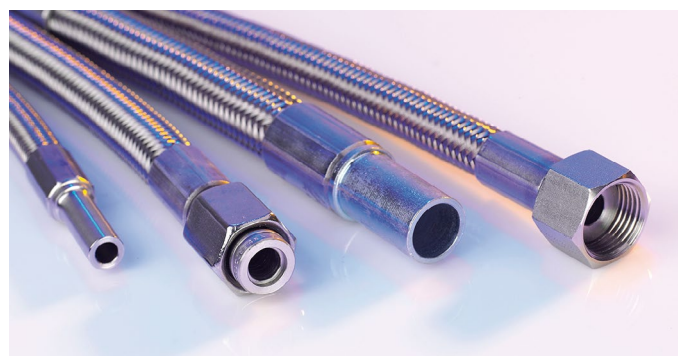

Data tecnici Jacoflon

Grazie alla flessibilità e all'eccellente resistenza a corrosione e pressione, i tubi Jacoflon PTFE risultano particolarmente adatti ad applicazioni speciali. Sono disponibili in abbinamento ai nostri raccordi in acciaio inossidabile 1.4571 in diverse grandezze e su richiesta dei clienti.

Collegamenti possibili

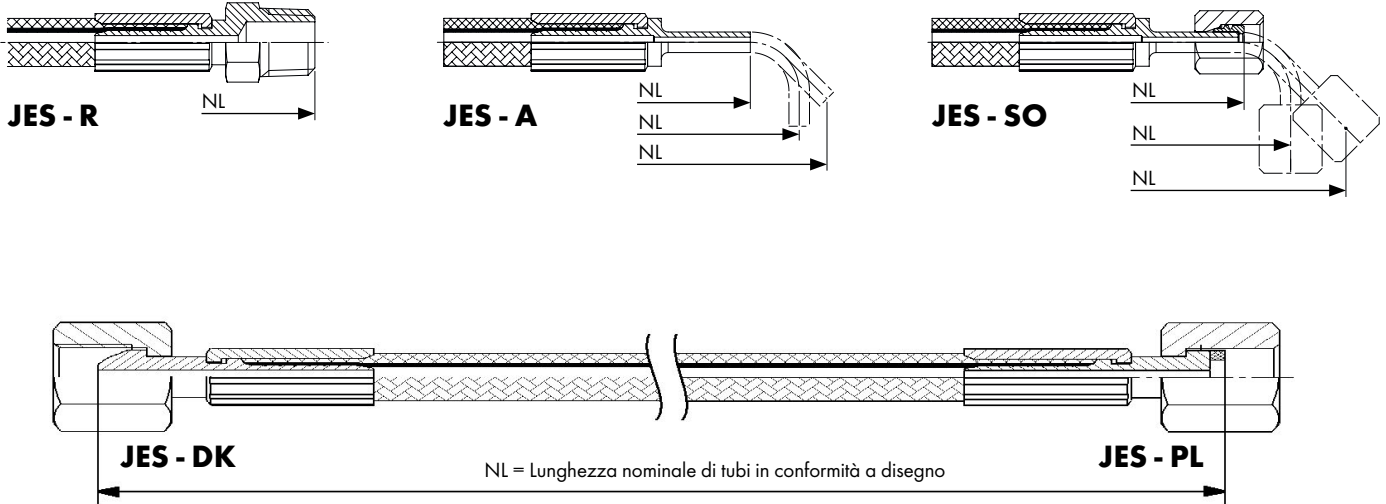

Esempio per l'ordine

Esempio 1 AQ 1/8-R 1/8-A3x450

1 AQ 1/8-	R 1/8-	A3	x450
Tipo e dimensione di tubo:	1. Raccordo	2. Raccordo	Lunghezza di tubo mm (NL)
<ul style="list-style-type: none"> • 1 AQ • 1 GQ • 1 HQ • 1 SQ • 2 SQ 	<ul style="list-style-type: none"> • Manicotti con o senza raccordo SERTO • Raccordi con battuta piana • Raccordi con nipplo di tenuta conico • diritto o ad angolo 45°/90° 		160 mm - 20'000 mm secondo il tipo di tubo

Tolleranza di lunghezza del tubo mm

mm	0	500	1'000	2'000	3'000	5'000	10'000	20'000
	+5 / -3 mm	+10 / -5 mm	+20 / -10 mm	+70 / -15 mm	+80 / -20 mm	+100 / -30 mm	+150 / -40 mm	

Coefficiente di pressione come % della PN

°C	-100°	-60°	0°	23°	60°	100°	125°	150°	175°	200°	250°	300°
			100 %	75 %	50 %	40 %	30 %	25 %	20 %	10 %		

Jacoflon Automobilqualität AQ
Jacoflon Qualité automobile AQ
Jacoflon Automobile quality AQ

JF PTFE 1 AQ

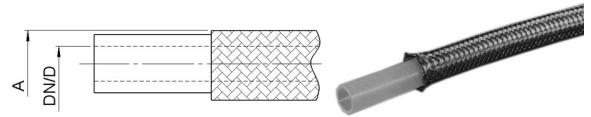

Type -DN	Mat.-Nr.	bar	D	A	B.Radius	L	kg/m
PTFE-1 AQ-1/8	1041908	321	3.4	6.2	38	160.0	0.070
PTFE-1 AQ-3/16	1041904	276	4.9	7.8	64	160.0	0.080

Automobile Qualität mit dickwandigem PTFE-Rohr und einfachem Drahtgeflecht (Inox 1.4301) für erhöhte Druckfestigkeit.

Qualité standard industrie automobile avec tube en PTFE à paroi épaisse et tresse en fil simple (inox 1.4301) pour résistance à la haute pression.

Automotive quality with thick-walled PTFE tube and single braid (inox 1.4301) for increased pressure resistance.

Jacoflon Gasqualität GQ
Jacoflon Qualité gaz GQ
Jacoflon Gas quality GQ

JF PTFE 1 GQ

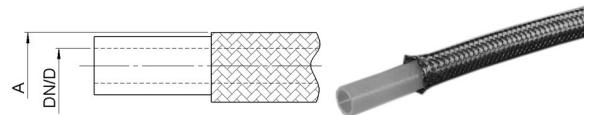

Type -DN	Mat.-Nr.	bar	D	A	B.Radius	L	kg/m
PTFE-1 GQ-1/8	1041577	233	3.5	6.4	38	180.0	0.090

Gasqualität GQ mit molekularverdichtetem PTFE-Rohr und einfachem Drahtgeflecht (Inox 1.4301) - vermindert die Permeabilität für Produkte mit sehr feiner Molekularstruktur.

Qualité gaz GQ avec tube en PTFE à structure moléculaire comprimé et tresse en fil simple (inox 1.4301) - réduit la perméabilité pour produits avec structure moléculaire fine.

Gas quality GQ with molecular compressed PTFE tube and single braid (inox 1.4301) - reduces the permeability for products with very small molecular structure.

Jacoflon Hochflexible Qualität HQ
Jacoflon Qualité forte flexible HQ
Jacoflon High flexible quality HQ

JF PTFE 1 HQ

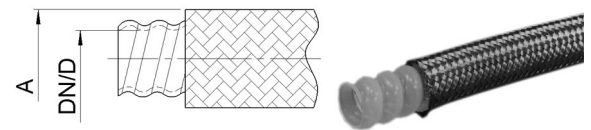

Type -DN	Mat.-Nr.	bar	D	A	B.Radius	L	kg/m
PTFE-1 HQ-3/8 GFL	1031122	138	9.5	14.8	20	210.0	0.250
PTFE-1 HQ-1/2 GFL	1031112	103	12.8	18.8	25	240.0	0.300
PTFE-1 HQ-3/4 GFL	1038183	69	19.1	24.7	64	250.0	0.400
PTFE-1 HQ-1 GFL	1031115	46	25.4	32.8	89	280.0	0.550

Hochflexible Qualität HQ, Wellenschlauch mit einfachem Drahtgeflecht (Inox 1.4301).

Qualité HQ, grande flexibilité tube convoluté avec tresse en fil simple (inox 1.4301).

High flexible quality HQ, corrugated hose with single wire jacket (inox 1.4301).

L=Mindestlänge konfektioniert
 bar=Arbeitsdruck bei 23°C
 DN/D=Rohrinnendurchmesser
 A=Rohraussendurchmesser
 B.Radius=min. Biegeradius

L=longueur min. assemblée
 bar=pression de service à 23°C
 DN/D=diamètre intérieur du tube
 A=diamètre extérieur du tube
 B.Radius=min. rayon de courbure

L=min. length assembled
 bar=operation pressure at 23°C
 DN/D=tube inside diameter
 A=tube outside diameter
 B.Radius=min. bend radius

Jacoflon Standardqualität SQ

mit einfachem Drahtgeflecht

Jacoflon Qualité standard SQ

avec tresse en fil simple

Jacoflon Standard quality SQ

with single braid

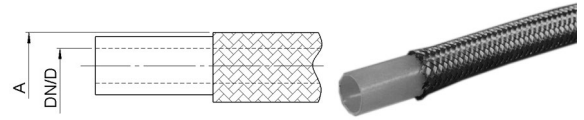
JF PTFE 1 SQ

Type -DN	Mat.-Nr.	bar	D	A	B.Radius	L	kg/m
PTFE-1 SQ DN 2,5	1033476	330	2.5	4.5	25	180.0	0.100
PTFE-1 SQ-¼	1041314	241	6.2	8.6	76	180.0	0.100
PTFE-1 SQ-¾	1041813	219	8.9	11.7	127	190.0	0.150
PTFE-1 SQ-½	1041727	161	12.3	15.4	140	215.0	0.210

Standardqualität SQ mit einfachem Drahtgeflecht (Inox 1.4301).

Qualité standard SQ avec tresse en fil simple (inox 1.4301).

Standard quality SQ with single braid (inox 1.4301).

Jacoflon Standardqualität SQ

mit zweifachem Drahtgeflecht

Jacoflon Qualité standard SQ

avec double tresse

Jacoflon Standard quality SQ

with double braid

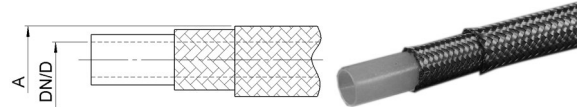
JF PTFE 2 SQ

Type -DN	Mat.-Nr.	bar	D	A	B.Radius	L	kg/m
PTFE-2 SQ-3/16	1041823	299	4.9	8.9	64	160.0	0.120
PTFE-2 SQ-¼	1041802	276	6.2	9.8	76	180.0	0.160
PTFE-2 SQ-¾	1041859	252	8.9	13.0	127	190.0	0.260
PTFE-2 SQ-½	1041741	183	12.4	16.9	140	215.0	0.350
PTFE-2 SQ-5/8	1041842	172	15.2	19.7	165	210.0	0.500
PTFE-2 SQ-¾	1041824	149	18.9	23.6	203	230.0	0.670
PTFE-2 SQ-1	1041787	92	25.4	31.0	305	230.0	0.860

Standardqualität SQ mit zweifachem Drahtgeflecht (Inox 1.4301) für erhöhte Druck- und Biegefestigkeit.

Qualité standard SQ avec double tresse (inox 1.4301) pour une meilleure résistance à la pression et à la flexion augmentée.

Standard quality SQ with double wire jacket (inox 1.4301) for increased pressure and flexural strength.

L=Mindestlänge konfektioniert
 bar=Arbeitsdruck bei 23°C
 DN/D=Rohrinnendurchmesser
 A=Rohraussendurchmesser
 B.Radius=min. Biegeradius

L=longeur min. assemblée
 bar=pression de service à 23°C
 DN/D=diamètre intérieur du tube
 A=diamètre extérieur du tube
 B.Radius=min. rayon de courbure

L=min. length assembled
 bar=operation pressure at 23°C
 DN/D=tube inside diameter
 A=tube outside diameter
 B.Radius=min. bend radius

Rohrstutzen

für SERTO-Verschraubung

Manicotto cilindrico

per raccordi SERTO

Cylindrical nozzle

for SERTO unions

JES-A

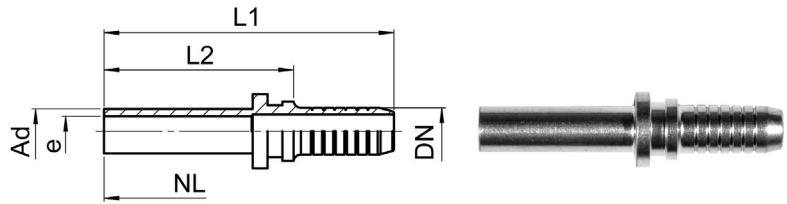

Type -DN -Ad	Mat.-Nr.	L1	L2	e	kg/100	1 AQ	1 GQ	1 HQ	1 SQ	2 SQ
JESTR DN2,5 -A3	1048711	29.5	19.5	1.3	0.146				✓	
JESTR DN2,5 -A4	1031908	29.5	19.5	1.3	0.190				✓	
JESTR DN2,5 -A5	1048714	29.5	19.5	1.3	0.223				✓	
JESTR DN2,5 -A6	1033468	29.5	19.5	1.3	0.252				✓	
JESTR 1/8 -A3	1041320	32.0	18.5	1.5	0.770	✓	✓			
JESTR 1/8 -A6	1041319	37.0	23.5	2.0	0.930	✓	✓			
JESTR 3/16 -A6	1041318	39.0	25.5	3.0	1.010	✓				✓
JESTR 1/4 -A6	1041317	39.0	25.5	4.0	1.110				✓	✓
JESTR 1/4 -A8	1041316	41.0	27.5	4.5	1.270				✓	✓
JESTR 3/8 -A10	1041329	46.0	29.5	7.0	1.840				✓	✓
JESTR 3/8 -A12	1041315	47.0	30.5	7.0	2.380				✓	✓
JESTR 1/2 -A12	1041313	50.0	30.5	9.0	3.110				✓	✓
JESTR 1/2 -A15	1041312	50.0	30.5	9.5	3.630				✓	✓
JESTR 5/8 -A18	1041311	58.0	35.5	12.0	6.010					✓
JESTR 3/4 -A22	1041348	58.0	35.5	15.0	7.180					✓
JESTR 1 -A28	1041523	74.0	51.5	21.0	14.320					✓
JESTR 3/8 -A10 HQ	1008271	63.5	30.5	7.0	1.900			✓		
JESTR 3/8 -A12 HQ	1008270	64.5	31.5	7.0	2.200			✓		
JESTR 1/2 -A15 HQ	1008268	73.5	35.5	9.5	3.700			✓		
JESTR 3/4 -A22 HQ	1008273	81.5	38.5	15.0	6.600			✓		
JESTR 1 -A28 HQ	1008266	100.0	53.5	20.0	15.900			✓		

Rohrstutzen 45°

für SERTO-Verschraubung

Manicotto cilindrico 45°

per raccordi SERTO

Cylindrical nozzle 45°

for SERTO unions

JES-A 45°

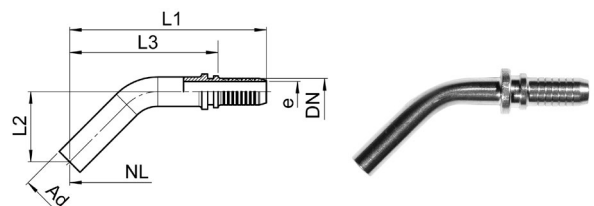

Type -DN -Ad	Mat.-Nr.	L1	L2	L3	e	kg/100	1 AQ	1 GQ	1 HQ	1 SQ	2 SQ
JESTR DN2,5-A3 45°	1024246	47.0	19.0	37.0	1.5	0.733				✓	
JESTR DN2,5-A4 45°	1024245	47.0	19.0	37.0	1.5	0.729				✓	
JESTR DN2,5-A5 45°	1024244	47.0	19.0	37.0	1.5	0.672				✓	
JESTR DN2,5-A6 45°	NICHT S/4	47.0	19.0	37.0	1.5	0.579				✓	
JESTR 1/8 -A6 45°	1015148	48.5	16.0	35.0	2.0	0.600	✓	✓			
JESTR 3/16 -A6 45°	1015152	48.5	16.0	35.0	2.8	0.720	✓				✓
JESTR 1/4 -A6 45°	1015155	48.5	16.0	35.0	4.0	0.800				✓	✓
JESTR 1/4 -A8 45°	1015157	58.0	20.0	45.0	4.5	1.480				✓	✓
JESTR 3/8 -A10 45°	1015153	67.0	25.0	50.5	7.0	2.260				✓	✓
JESTR 3/8 -A12 45°	1015146	76.0	29.0	59.5	7.0	3.080				✓	✓
JESTR 1/2 -A12 45°	1015160	78.5	30.0	59.0	9.5	3.250				✓	✓
JESTR 1/2 -A15 45°	1015174	97.0	40.0	77.0	9.5	5.540				✓	✓

NL=Nennlänge des Schlauches gemäss Massbild
DN/D=Rohrinnendurchmesser
✓=Kombinationsmöglichkeit Armatur / Schlauch

NL=lunghezza nom. di tubi in conformità a disegno
DN/D=diametro interno del tubo
✓=possibilità combinazione raccordi / tubi

NL=nominal length of tube as per drawing
DN/D=tube inside diameter
✓=possible combinations fitting / hose

Rohrstutzen 90°

für SERTO-Verschraubung

Manicotto cilindrico 90°

per raccordi SERTO

Cylindrical nozzle 90°

for SERTO unions

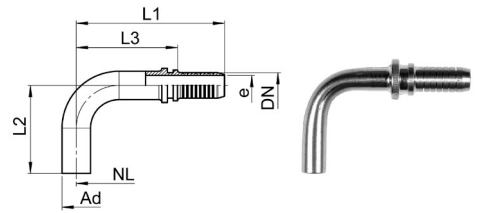

JES-A 90°

Type -DN -Ad	Mat.-Nr.	L1	L2	L3	e	kg/100	1 AQ	1 GQ	1 HQ	1 SQ	2 SQ
JESTR DN2,5 -A3 90°	1024247	33.0	25.0	23.0	1.5	0.733				✓	
JESTR DN2,5 -A4 90°	1017211	33.0	25.0	23.0	1.5	0.729				✓	
JESTR DN2,5 -A5 90°	1032166	33.0	25.0	23.0	1.5	0.672				✓	
JESTR 1/8 -A6 90°	1015169	37.0	22.0	23.5	2.0	0.600	✓	✓			
JESTR 3/16 -A6 90°	1015168	37.0	22.0	23.5	2.8	0.720	✓				✓
JESTR 1/4 -A6 90°	1015166	37.0	22.0	23.5	4.5	0.800				✓	✓
JESTR 1/4 -A8 90°	1015165	44.0	29.0	30.5	4.5	1.480				✓	✓
JESTR 3/8 -A10 90°	1015163	49.0	36.0	32.5	7.0	2.260				✓	✓
JESTR 3/8 -A12 90°	1015162	57.0	39.0	40.5	7.0	3.080				✓	✓
JESTR 1/2 -A12 90°	1015161	60.0	39.0	41.0	9.5	3.250				✓	✓
JESTR 1/2 -A15 90°	1015147	69.5	62.0	50.0	9.5	5.540				✓	✓

Rohrstutzen

mit SERTO-Armaturenanschluss

Manicotto cilindrico

con dado e anello di serraggio SERTO

Cylindrical nozzle

with SERTO nut connection

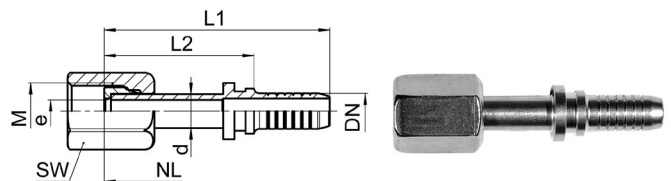

JES-SO

Type -DN -d -M	Mat.-Nr.	bar	SW	L1	L2	e	kg/100	1 AQ	1 GQ	1 HQ	1 SQ	2 SQ
JESSO DN2,5 -6 -M10x1	1009318	200	12	31.0	21.0	1.3	1.100				✓	
JESSO 1/8 -3 -M6x0.75	1042159	250	8	33.0	19.5	1.5	1.040	✓	✓			
JESSO 1/8 -6 -M10x1	1042160	200	12	38.5	25.0	2.0	1.720	✓	✓			
JESSO 3/16 -6 -M10x1	1042158	200	12	40.5	27.0	3.0	1.800	✓				✓
JESSO 1/4 -6 -M10x1	1042162	200	12	40.5	27.0	4.0	1.900				✓	✓
JESSO 1/4 -8 -M12x1	1042163	200	14	42.5	29.0	4.5	2.320				✓	✓
JESSO 3/8 -10 -M14x1	1042164	160	17	47.5	31.0	7.0	3.620				✓	✓
JESSO 3/8 -12 -M16x1	1042166	160	19	48.5	32.0	7.0	4.590				✓	✓
JESSO 1/2 -12 -M16x1	1042167	160	19	51.5	32.0	9.0	5.320				✓	✓
JESSO 1/2 -15 -M20x1.5	1042157	100	24	51.5	32.0	9.5	7.840				✓	✓
JESSO 5/8 -18 -M24x1.5	1042130	100	30	59.5	37.0	12.0	11.060					✓
JESSO 3/4 -22 -M28x1.5	1042148	64	32	59.5	37.0	15.0	15.340					✓
JESSO 1 -28 -M36x2	1042149	40	41	76.0	53.5	21.0	29.320					✓
JESSO 3/8 -10 -M14x1 HQ	1008257	138	17	65.0	32.0	7.0	4.200			✓		
JESSO 3/8 -12 -M16x1 HQ	1008258	138	19	66.0	33.0	7.0	5.400			✓		
JESSO 1/2 -15 -M20x1.5 HQ	1008251	100	24	75.0	37.0	9.5	9.100			✓		
JESSO 3/4 -22 -M28x1.5 HQ	1008259	64	32	83.0	40.0	15.0	16.600			✓		
JESSO 1 -28 -M36x2 HQ	1008253	40	41	102.0	55.5	20.0	34.400			✓		

Bei Kombinationen Jacoflon-Schlauch mit JES-SO Armaturen gilt die jeweils schwächere Druckangabe.

Per utilizzo tubo Jacoflon con raccordi JES-SO considerare il valore di pressione più basso.

For combinations Jacoflon tube with JES-SO unions, the lower pressure value applies.

NL=Nennlänge des Schlauches gemäß Massbild
DN/D=Rohrinnendurchmesser

✓=Kombinationsmöglichkeit Armatur / Schlauch

NL=lunghezza nom. di tubi in conformità a disegno
DN/D=diametro interno del tubo

✓=possibilità combinazione raccordi / tubi

NL=nominal length of tube as per drawing
DN/D=tube inside diameter

✓=possible combinations fitting / hose

Rohrstutzen 45°

mit SERTO-Armaturenanschluss

Manicotto cilindrico 45°

con dado e anello di serraggio SERTO

Cylindrical nozzle 45°

with SERTO nut connection

JES-SO 45°

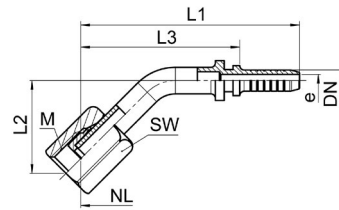

Type -DN -d -M	Mat.-Nr.	bar	SW	L1	L2	L3	e	kg/100	1AQ	1GQ	1HQ	1SQ	2SQ
JESSO 1/8 -6 -M10x1 45°	1053023	200	12	49.5	20.0	36.0	2.0	1.390	✓	✓			
JESSO 3/16 -6 -M10x1 45°	1053022	200	12	49.5	20.0	36.0	2.8	1.510	✓				✓
JESSO 1/4 -6 -M10x1 45°	1053020	200	12	49.5	20.0	36.0	4.0	1.590				✓	✓
JESSO 1/4 -8 -M12x1 45°	1053021	200	14	59.0	25.0	45.5	4.5	1.850				✓	✓
JESSO 3/8 -10 -M14x1 45°	1053024	160	17	68.0	30.0	51.5	7.0	4.040				✓	✓
JESSO 3/8 -12 -M16x1 45°	1053019	160	19	77.0	33.5	60.5	7.0	4.470				✓	✓
JESSO 1/2 -12 -M16x1 45°	1053018	160	19	79.5	34.5	60.0	9.5	5.460				✓	✓
JESSO 1/2 -15 -M20x1.5 45°	1053017	100	24	98.0	45.5	78.0	9.5	7.460				✓	✓

Bei Kombinationen Jacoflon-Schlauch mit JES-SO Armaturen gilt die jeweils schwächere Druckangabe.

Per utilizzo tubo Jacoflon con raccordi JES-SO considerare il valore di pressione più basso.

For combinations Jacoflon tube with JES-SO unions, the lower pressure value applies.

Rohrstutzen 90°

mit SERTO-Armaturenanschluss

Manicotto cilindrico 90°

con dado e anello di serraggio SERTO

Cylindrical nozzle 90°

with SERTO nut connection

JES-SO 90°

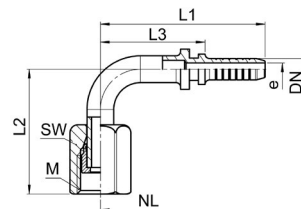

Type -DN -d -M	Mat.-Nr.	bar	SW	L1	L2	L3	e	kg/100	1AQ	1GQ	1HQ	1SQ	2SQ
JESSO 1/8 -6 -M10x1 90°	1053026	200	12	37.0	29.0	23.5	2.0	1.390	✓	✓			
JESSO 3/16 -6 -M10x1 90°	1053025	200	12	37.0	29.0	23.5	2.8	1.510	✓				✓
JESSO 1/4 -6 -M10x1 90°	1053032	200	12	37.0	29.0	23.5	4.5	1.590				✓	✓
JESSO 1/4 -8 -M12x1 90°	1053027	200	14	44.0	32.5	30.5	4.5	1.850				✓	✓
JESSO 3/8 -10 -M14x1 90°	1053028	160	17	49.0	42.5	32.5	7.0	4.040				✓	✓
JESSO 3/8 -12 -M16x1 90°	1053029	160	19	57.0	45.5	40.5	7.0	4.470				✓	✓
JESSO 1/2 -12 -M16x1 90°	1053030	160	19	60.0	46.5	40.5	9.5	5.460				✓	✓
JESSO 1/2 -15 -M20x1.5 90°	1053031	100	24	69.5	62.0	50.0	9.5	7.460				✓	✓

Bei Kombinationen Jacoflon-Schlauch mit JES-SO Armaturen gilt die jeweils schwächere Druckangabe.

Per utilizzo tubo Jacoflon con raccordi JES-SO considerare il valore di pressione più basso.

For combinations Jacoflon tube with JES-SO unions, the lower pressure value applies.

NL=Nennlänge des Schlauches gemäß Massbild
DN/D=Rohrinnendurchmesser
✓=Kombinationsmöglichkeit Armatur / Schlauch

NL=lunghezza nom. di tubi in conformità a disegno
DN/D=diametro interno del tubo
✓=possibilità combinazione raccordi / tubi

NL=nominal length of tube as per drawing
DN/D=tube inside diameter
✓=possible combinations fitting / hose

Stutzen

mit konischem Anschlussgewinde

Raccordo

con filetto esterno conico

Connector

with conical male adaptor

JES-R

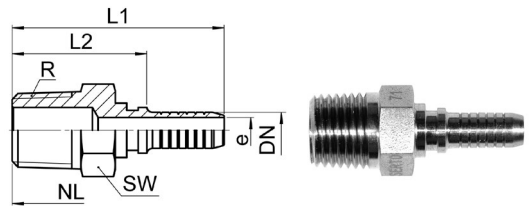

Type -DN -R	Mat.-Nr.	SW	L1	L2	e	kg/100	1 AQ	1 GQ	1 HQ	1 SQ	2 SQ
JESTA 1/8 -1/8	1041568	10	32.0	18.5	2.0	1.260	✓	✓			
JESTA 3/16 -1/8	1040101	10	32.0	18.5	3.0	1.310	✓				✓
JESTA 3/16 -1/4	1041356	14	37.0	23.5	3.0	1.940	✓				✓
JESTA 1/4 -1/4	1041330	14	37.0	23.5	4.5	2.320				✓	✓
JESTA 3/8 -3/8	1041571	17	42.0	25.5	7.0	3.760				✓	✓
JESTA 1/2 -1/2	1041742	22	48.0	28.5	9.5	6.570				✓	✓
JESTA 5/8 -3/4	1041840	27	54.0	31.5	12.0	10.380					✓
JESTA 3/4 -3/4	1041844	27	55.0	32.5	15.0	12.980					✓
JESTA 1 -1	1041788	36	61.0	38.5	21.0	22.940					✓
JESTA 3/8 -3/8 HQ	1006975	17	59.5	26.5	7.0	3.500			✓		
JESTA 1/2 -1/2 HQ	1006961	22	69.5	31.5	9.5	6.900			✓		
JESTA 3/4 -3/4 HQ	1006946	27	77.5	34.5	15.0	12.400			✓		
JESTA 1 -1 HQ	1006937	36	87.0	40.5	20.0	25.200			✓		

Stutzen mit Universaldichtkegel 60°

mit Überwurfmutter

Raccordo con nipplo di tenuta conico 60°

con dado di attacco

Connector with conical sealing nipple 60°

with union nut

JES-DK

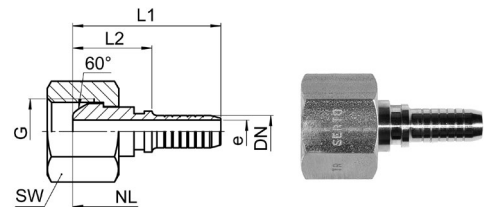

Type -DN -G	Mat.-Nr.	SW	L1	L2	e	kg/100	1 AQ	1 GQ	1 HQ	1 SQ	2 SQ
JESDK 60° -1/8 -1/8	1042138	14	28.0	14.5	2.0	2.050	✓	✓			
JESDK 60° -3/16 -1/4	1042137	17	29.0	15.5	3.0	3.010	✓				✓
JESDK 60° -1/4 -1/4	1042136	17	29.0	15.5	4.5	3.030				✓	✓
JESDK 60° -3/8 -3/8	1042135	19	33.0	16.5	7.0	3.780				✓	✓
JESDK 60° -1/2 -1/2	1042140	24	38.0	18.5	9.5	6.720				✓	✓
JESDK 60° -5/8 -3/4	1042155	32	39.0	16.5	12.0	11.970					✓
JESDK 60° -3/4 -3/4	1042150	32	39.0	16.5	15.0	11.710					✓
JESDK 60° -1 -1	1042151	41	40.0	17.5	21.0	21.260					✓
JESDK 60° -3/8 -3/8 HQ	1008252	19	50.5	17.5	7.0	3.600			✓		
JESDK 60° -1/2 -1/2 HQ	1008261	24	58.5	20.5	9.5	6.600			✓		
JESDK 60° -3/4 -3/4 HQ	1008249	32	61.0	18.0	15.0	11.100			✓		
JESDK 60° -1 -1 HQ	1008248	41	66.0	19.5	20.0	22.800			✓		

NL=Nennlänge des Schlauches gemäss Massbild
 DN/D=Rohrinnendurchmesser
 ✓=Kombinationsmöglichkeit Armatur / Schlauch

NL=lunghezza nom. di tubi in conformità a disegno
 DN/D=diametro interno del tubo
 ✓=possibilità combinazione raccordi / tubi

NL=nominal length of tube as per drawing
 DN/D=tube inside diameter
 ✓=possible combinations fitting / hose

45° Stutzen mit Universaldichtkegel 60°

mit Überwurfmutter

Raccordo a 45° con nipplo di tenuta conico 60°

con dado di attacco

45° connector with conical sealing nipple 60°

with union nut

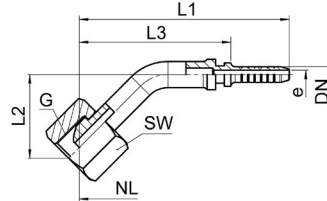

JES-DK 45°

Type -DN -G	Mat.-Nr.	SW	L1	L2	L3	e	kg/100	1AQ	1GQ	1HQ	1SQ	2SQ
JESDK 60° -1/8 -1/8 45°	1038439	14	48.5	19.5	35.0	2.0	1.900	✓	✓			
JESDK 60° -1/4 -1/4 45°	1038440	17	54.5	23.5	41.0	4.0	3.350				✓	✓
JESDK 60° -3/8 -3/8 45°	1038441	19	69.5	23.5	53.0	7.0	4.400				✓	✓
JESDK 60° -1/2 -1/2 45°	1038444	24	92.0	31.0	72.5	9.0	10.300				✓	✓

90° Stutzen mit Universaldichtkegel 60°

mit Überwurfmutter

Raccordo a 90° con nipplo di tenuta conico 60°

con dado di attacco

90° connector with conical sealing nipple 60°

with union nut

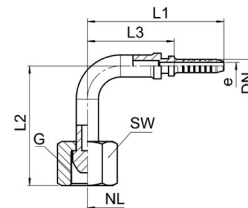

JES-DK 90°

Type -DN -G	Mat.-Nr.	SW	L1	L2	L3	e	kg/100	1AQ	1GQ	1HQ	1SQ	2SQ
JESDK 60° -1/8 -1/8 90°	1038435	14	33.0	30.5	19.5	2.0	1.900	✓	✓			
JESDK 60° -1/4 -1/4 90°	1038425	17	38.5	35.0	25.0	4.0	3.350				✓	✓
JESDK 60° -3/8 -3/8 90°	1038423	19	50.5	46.5	34.0	7.0	4.400				✓	✓
JESDK 60° -1/2 -1/2 90°	1038422	24	66.0	49.0	46.5	9.0	10.300				✓	✓

NL=Nennlänge des Schlauches gemäß Massbild
DN/D=Rohrinnendurchmesser
✓=Kombinationsmöglichkeit Armatur / Schlauch

NL=lunghezza nom. di tubi in conformità a disegno
DN/D=diametro interno del tubo
✓=possibilità combinazione raccordi / tubi

NL=nominal length of tube as per drawing
DN/D=tube inside diameter
✓=possible combinations fitting / hose

Stutzen mit Dichtkegel 24° und O-Ring

mit Überwurfmutter

Raccordo con cono di tenuta 24° e O-Ring

con dado di attacco

Connector with sealing cone 24° and O-ring

with union nut

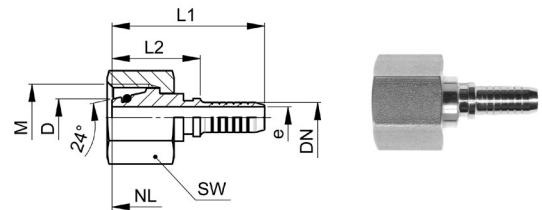

JEDKOL

Type-DN-M	Mat.-Nr.	SW	L1	L2	L3	e	kg/100	1AQ	1GQ	1HQ	1SQ	2SQ
JEDKOL 24°-¼ -08L-M14x1.5	1031828	17	32	18.5	4.5	7.7	2.4				✓	✓
JEDKOL 24°-⅜ -10L-M16x1.5	1031827	19	36	19.5	6	9.7	3.6				✓	✓
JEDKOL 24°-½ -12L-M18x1.5	1002005	22	41.5	22	9.5	11.7	5.1				✓	✓
JEDKOL 24°-½ -15L-M22x1.5	1002006	27	39	19.5	9.5	14.7	6.7				✓	✓

45° Stutzen mit Dichtkegel 24° und O-Ring

mit Überwurfmutter

Raccordo a 45° con cono di tenuta a 24° e O-ring

con dado di attacco

45° connector with sealing cone 24° and O-ring

with union nut

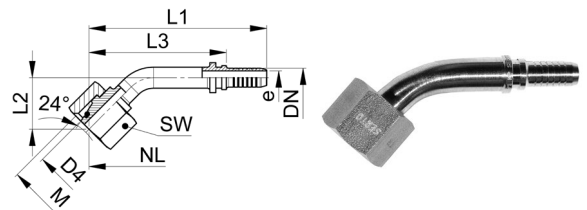

JEDKOL 45°

Type- DN-M	Mat.-Nr.	SW	L1	L2	L3	e	D4	kg/100	1AQ	1GQ	1HQ	1SQ	2SQ
JEDKOL 24°-¼ -08L-M14x1.5 45°	1033547	17	59	17.2	46	4.5	7.8	3				✓	✓
JEDKOL 24°-⅜ -10L-M16x1.5 45°	1033546	19	70	22	55	6	9.8	5.5				✓	✓
JEDKOL 24°-½ -12L-M18x1.5 45°	1001993	22	94.5	26	75	8	11.8	9.8				✓	✓
JEDKOL 24°-½ -15L-M22x1.5 45°	1002020	27	92	26	72.5	9	14.8	11.4				✓	✓

90° Stutzen mit Dichtkegel 24° und O-Ring

mit Überwurfmutter

Raccordo a 90° con cono di tenuta a 24° e O-ring

con dado di attacco

90° connector with sealing cone 24° and O-ring

with union nut

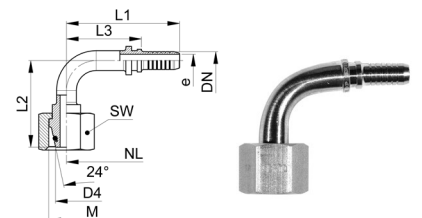

JEDKOL 90°

Type- DN-M	Mat.-Nr.	SW	L1	L2	L3	e	D4	kg/100	1AQ	1GQ	1HQ	1SQ	2SQ
JEDKOL 24°-¼ -08L-M14x1.5 90°	1033543	17	40	30.5	26.5	4.5	7.8	3				✓	✓
JEDKOL 24°-⅜ -10L-M16x1.5 90°	1033542	19	46.5	38	30	6	9.8	5.5				✓	✓
JEDKOL 24°-½ -12L-M18x1.5 90°	1002007	22	64	49.5	44.5	8	11.8	9.8				✓	✓
JEDKOL 24°-½ -15L-M22x1.5 90°	1002002	27	62	49	42.5	9	14.8	11.4				✓	✓

NL=Nennlänge des Schlauches gemäss Massbild
DN/D=Rohrinnendurchmesser
✓=Kombinationsmöglichkeit Armatur / Schlauch

NL=lunghezza nom. di tubi in conformità a disegno
DN/D=diametro interno del tubo
✓=possibilità combinazione raccordi / tubi

NL=nominal length of tube as per drawing
DN/D=tube inside diameter
✓=possible combinations fitting / hose

Stutzen mit Planfläche mit PTFE-Dichtring

mit Überwurfmutter

Raccordo con battuta piana e guarnizione PTFE

con dado di attacco

Connector with flat face end with PTFE gasket

with union nut

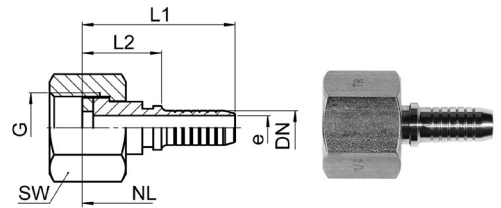

JES-PL

Type -DN -G	Mat.-Nr.	SW	L1	L2	e	kg/100	1 AQ	1 GQ	1 HQ	1 SQ	2 SQ
JESPL -1/8 -1/8	1042142	14	26.5	13.0	2.0	1.980	✓	✓			
JESPL -3/16 -1/4	1042141	17	28.0	14.5	3.0	2.910	✓				✓
JESPL -1/4 -1/4	1042144	17	28.0	14.5	4.5	2.940				✓	✓
JESPL -3/8 -3/8	1042145	19	31.0	14.5	7.0	3.590				✓	✓
JESPL -1/2 -1/2	1042146	24	34.0	14.5	9.5	6.240				✓	✓
JESPL -5/8 -3/4	1042147	32	36.0	13.5	12.0	11.110					✓
JESPL -3/4 -3/4	1042152	32	37.0	14.5	15.0	11.320					✓
JESPL -1 -1	1042153	41	38.0	15.5	21.0	20.620					✓
JESPL -1/2 -1/2 WELL	1042134	24	48.0	17.0	10.0	9.060			✓		
JESPL -3/4 -3/4 WELL	1042139	32	56.0	17.0	16.0	17.000			✓		
JESPL -1 -1 WELL	1042143	41	64.0	17.5	20.0	30.270			✓		✓

45° Stutzen mit Planfläche mit PTFE-Dichtring

mit Überwurfmutter

Raccordo a 45° con battuta piana e guarnizione PTFE

con dado di attacco

45° connector with flat face end with PTFE gasket

with union nut

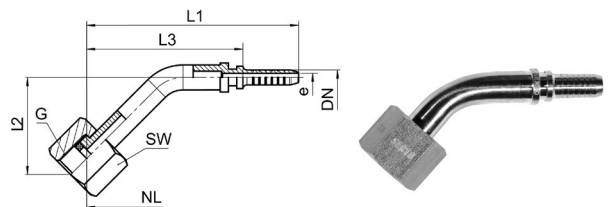

JES-PL 45°

Type -DN -G	Mat.-Nr.	SW	L1	L2	L3	e	kg/100	1 AQ	1 GQ	1 HQ	1 SQ	2 SQ
JESPL -1/8 -1/8 45°	1038431	14	53.0	20.0	40.0	2.0	1.950	✓	✓			
JESPL -1/4 -1/4 45°	1038434	17	54.5	23.0	41.0	4.0	3.250				✓	✓
JESPL -3/8 -3/8 45°	1038426	19	68.0	25.0	52.0	7.0	4.100				✓	✓
JESPL -1/2 -1/2 45°	1038437	24	90.0	31.5	70.5	9.0	6.800				✓	✓

NL=Nennlänge des Schlauches gemäss Massbild
 DN/D=Rohrinnendurchmesser
 ✓=Kombinationsmöglichkeit Armatur / Schlauch

NL=lunghezza nom. di tubi in conformità a disegno
 DN/D=diametro interno del tubo
 ✓=possibilità combinazione raccordi / tubi

NL=nominal length of tube as per drawing
 DN/D=tube inside diameter
 ✓=possible combinations fitting / hose

90° Stutzen mit Planfläche mit PTFE-Dichtring

mit Überwurfmutter

Raccordo a 90° con battuta piana e guarnizione PTFE

con dado di attacco

90° connector with flat face end with PTFE gasket

with union nut

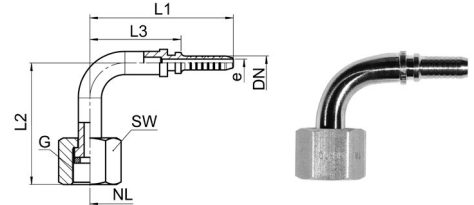

JES-PL 90°

Type -DN -G	Mat.-Nr.	SW	L1	L2	L3	e	kg/100	1 AQ	1 GQ	1 HQ	1 SQ	2 SQ
JESPL -1/8 -1/8 90°	1038447	14	42.0	28.5	28.5	2.0	1.950	✓	✓			
JESPL -1/4 -1/4 90°	1038436	17	38.5	34.0	25.0	4.0	3.250				✓	✓
JESPL -3/8 -3/8 90°	1038443	19	50.5	34.5	34.0	7.0	4.100				✓	✓
JESPL -1/2 -1/2 90°	1038428	24	67.0	46.5	47.5	9.0	6.800				✓	✓

Dichtscheibe PTFE

für Planfläche

Guarnizione in PTFE

per battuta piana

PTFE gasket

for flat face end

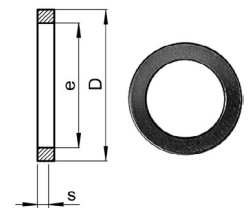

J-PTFE-SCHEIBE

Type	Mat.-Nr.	D	e	s	kg/100
J-PTFE-Scheibe: 1/8 8/5x1,5	1041916	8.0	5.0	1.50	0.100
J-PTFE-Scheibe: 1/4 1 1/6x2	1041920	11.0	6.0	2.00	0.100
J-PTFE-Scheibe: M14x1,5 12/7x2	1041514	12.0	7.0	2.00	0.100
J-PTFE-Scheibe: 3/8 14/9x2	1041809	14.0	9.0	2.00	0.100
J-PTFE-Scheibe: 1/2 16/10x2	1041817	16.0	10.0	2.00	0.100
J-PTFE-Scheibe: 3/4 18/12x2	1041919	18.0	12.0	2.00	0.100
J-PTFE-Scheibe: M22x1,5	1041513	19.5	12.0	2.00	0.100
J-PTFE-Scheibe: 1 24/18x2	1041849	24.0	18.0	2.00	0.100
J-PTFE-Scheibe: 1 30/20x2	1041512	30.0	20.0	2.00	0.100

Istruzioni di montaggio Jacoflon

I tubi flessibili vanno disposti in modo da poter essere facilmente montati e controllati; si deve evitare uno sfregamento con gli altri componenti. È indispensabile rispettare i raggi di curvatura minimi indicati. In caso di frequenti spostamenti è bene ampliare detti raggi per prolungare del 50 % la durata del tubo flessibile. In linea di massima ogni tubo flessibile va montato allentato, anche in considerazione di eventuali variazioni della lunghezza del tubo flessibile sotto pressione. Evitare sollecitazioni di torsione sul tubo flessibile in fase di montaggio e in esercizio; se ciò non fosse possibile utilizzare dei giunti a cerniera assiali. Prevedere un tubo flessibile sufficientemente lungo affinché la linea flessibile non si pieghi durante il movimento dei componenti della macchina.

Montaggio corretto

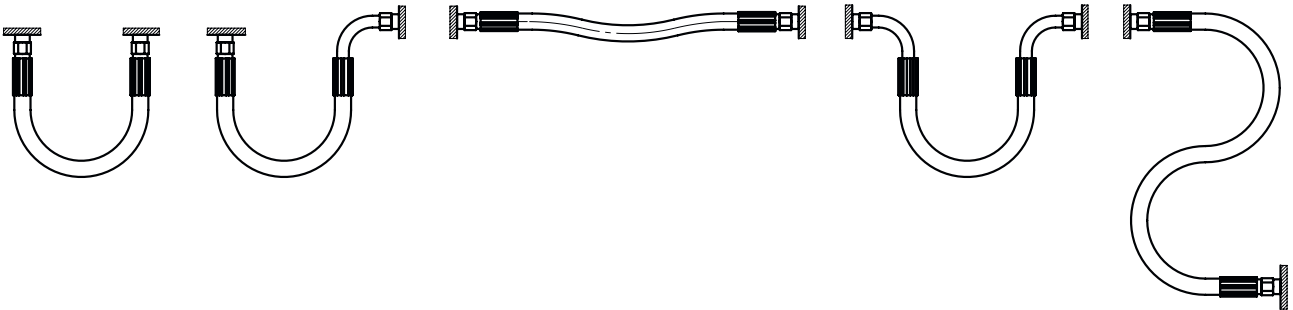

Montaggio inesatto

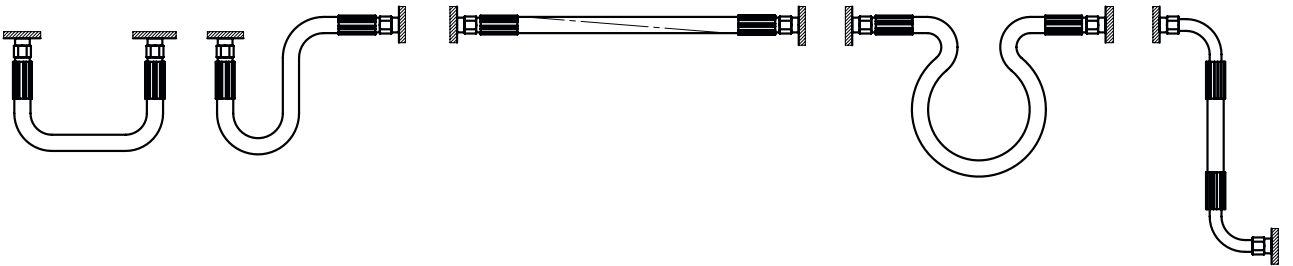

Informazioni generali

Permeabilità dei tubi flessibili Jacoflon

La permeabilità è il trasporto molecolare di un fluido gassoso attraverso un corpo solido mediante:

1. adsorbimento e assorbimento sul lato ad alta concentrazione;
2. diffusione attraverso il materiale solido, ad esempio il materiale del tubo flessibile (anima in PTFE);
3. riassorbimento del lato a concentrazione più bassa.

Questo problema, molto complesso, in combinazione con le materie plastiche peggiora ulteriormente a causa di:

- condizioni alla consegna;
- caratteristiche fisiche della materia plastica;
- composizione chimica del fluido e della materia plastica utilizzata.

- Qualità estremamente flessibile HQ

La massima flessibilità è ottenuta grazie all'anima in PTFE estremamente sottile. Tuttavia, l'anima sottile porta ad una maggiore permeabilità e non è ideale per le applicazioni con gas.

Concentrazione di permeazione

La differenza di concentrazione del fluido rispetto all'ambiente è la forza motrice della permeazione, non la pressione nominale del fluido nel tubo flessibile.

La permeabilità del tubo flessibile aumenta in maniera esponenziale con l'aumento della temperatura.

Applicazioni di Jacoflon con il vuoto

Quanto più piccolo è il diametro interno del tubo flessibile, tanto più questo si presta ad essere usato per applicazioni sotto vuoto. Intendiamo chiaramente condizioni che vanno dal vuoto grossolano al vuoto fine. Il vuoto è limitato dalla permeabilità del tubo flessibile e dal collassamento dell'anima in PTFE.

Applicazioni statiche

Data la permeabilità, le applicazioni con fluidi gassosi sono consigliate solo se è possibile garantire un'alimentazione e una generazione di pressione continue.

Esempio: una condotta antincendio caricata con CO₂ a 60 bar tende a perdere pressione nel tempo, fino a risultare depressurizzata.

Interpretazione del fattore di sicurezza

Il fattore di sicurezza dei tubi flessibili Jacoflon viene determinato utilizzando acqua o olio idraulico mediante un rapido incremento di pressione. La procedura non tiene conto della caduta di pressione, ma solo della rottura del tubo flessibile/della calza.

Angolo di rotazione per codoli curvi

Se si utilizzano codoli curvi su entrambi i lati, è possibile selezionare l'angolo di rotazione. Questo viene definito, a partire dal 1. collegamento, in passi di 45° in senso antiorario.

Esempi:

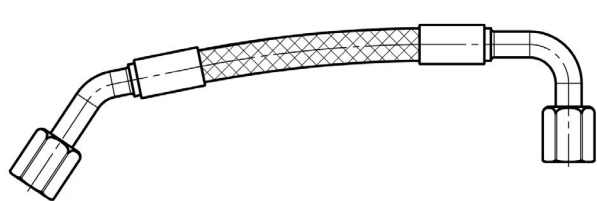

1. Collegamento

2. Collegamento



Angolo di rotazione 0°

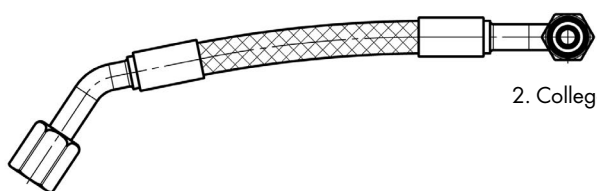

1. Collegamento

2. Collegamento

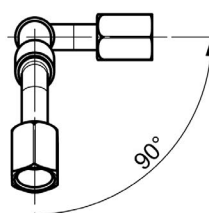

Angolo di rotazione 90°

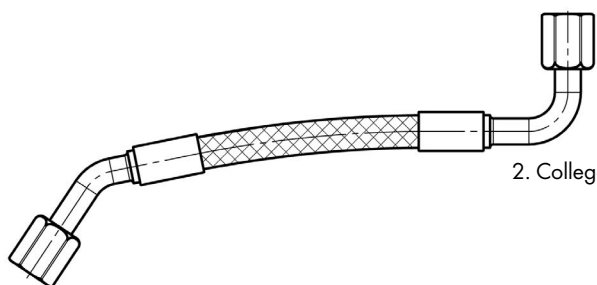

1. Collegamento

2. Collegamento

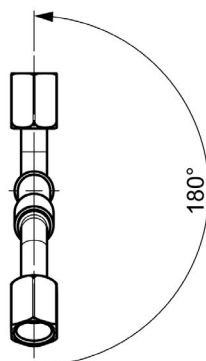

Angolo di rotazione 180°

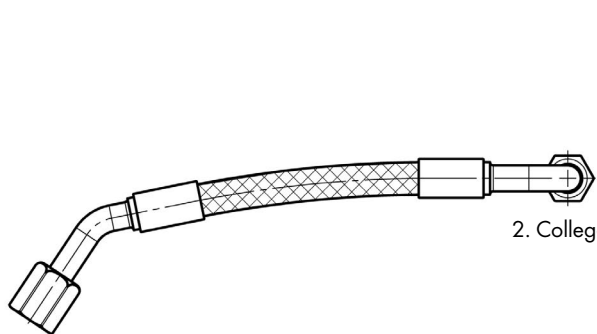

1. Collegamento

2. Collegamento

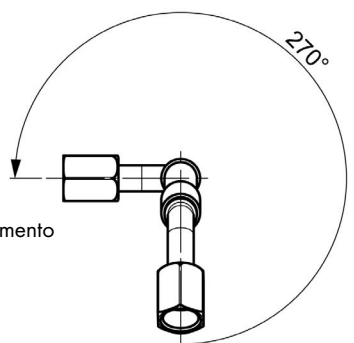

Angolo di rotazione 270°

SERTO®



CH: SERTO AG, CH-8500 Frauenfeld, Tel. +41 (0)52 368 11 11, Fax +41 (0)52 368 11 12, info-ch@serto.com
D: SERTO GmbH, D-34123 Kassel, Tel. +49 (0)561 58004-0, Fax +49 (0)561 58004-44, info-de@serto.com
F: SERTO S.A.R.L., F-77164 Ferrières en Brie, Tél. +33 (0)1 64 30 38 38, Fax +33 (0)1 64 30 40 40, info-fr@serto.com
I: SERTO Italiana S.r.l., I-20099 Sesto S. Giovanni (Mi), Tel. +39 02 970 641 91, Fax +39 02 970 641 94, info-it@serto.com
www.serto.com

Tutti i dati hanno lo scopo di fornire delle informazioni tecniche e non costituiscono alcuna garanzia. I dati tecnici ed i dettagli sono soggetti a modifiche. Veda anche le condizioni generali di vendita.